

UNICOL[®]

KIOSKE & STELEN





BODEN-DECKEN

Gehäuse für großformatige Bildschirme mit UNICOL – Rohrsystem als freistehende, bodenverschraubte oder Boden-Decken Variante.

Kundenspezifische Optionen wie transparente Scheiben mit Vitrinen und Multiscreen Lösungen sind verfügbar. Farbige Ausführungen sowie mit Firmenlogo sind ebenfalls verfügbar. Ideal für Digital Signage im Innenbereich. Unsere Designabteilung für Sonderanfertigungen hat dieses Produkt ständig weiterentwickelt und bietet sowohl Standardlösungen als auch Sonderlösungen für verschiedenste Anwendungsgebiete. Standardversionen wie hier gezeigt oder für kundenspezifische Projekte siehe Beispiel Seite 6. Bei Fragen stehen wir Ihnen gerne unter +49 (0)9131 940580-0 zur Verfügung.





- * Für Einzelbildschirme oder Rücken-an-Rücken
- * Einfacher Aufbau und Montage
- * Große Auswahl an Bildschirm-Optionen
- * Verschiedene Glas-Optionen auf Anfrage
- * Große Auswahl an Montageoptionen
- * POS Regal-Optionen verfügbar
- * Platz für Player oder PCs
- * Branding Optionen
- * Farbe Sinterflex-schwarz oder -weiß
- * Andere Farben auf Anfrage
- * Schnelle Lieferbarkeit



PRODUKT DETAILS**Größen**

Typisch für Bildschirmgrößen zwischen 40-75"
Größere Bildschirme auf Anfrage
Tel. +49 (0)9131 940580-0

Gewicht:

Max. 60kg

Oberfläche:

Gehäuse und Kioske sind standardmäßig in schwarz oder weiß.
Andere Farben sind auf Anfrage erhältlich Tel. +49 (0)9131 940580-0

Optionen:

Für Einzelbildschirme oder Rücken-an-Rücken

Freistehender Kiosk	Größe	Artikel-Nr.		Artikel-Nr.	
	40 - 49	KTC4FS	Einzelbildschirm	KTC4FSB	Rücken-an-Rücken
	50 - 59	KTC5FS		KTC5FSB	
	60 - 69	KTC6FS		KTC6FSB	
	70 - 79	KTC7FS		KTC7FSB	

Verschraubter Kiosk	Größe	Artikel-Nr.		Artikel-Nr.	
	40 - 49	KTC4BD	Einzelbildschirm	KTC4BDB	Rücken-an-Rücken
	50 - 59	KTC5BD		KTC5BDB	
	60 - 69	KTC6BD		KTC6BDB	
	70 - 79	KTC7BD		KTC7BDB	

Boden-Decken	Größe	Artikel-Nr.		Artikel-Nr.	
	40 - 49	KTC4FC	Einzelbildschirm	KTC4FCB	Rücken-an-Rücken
	50 - 59	KTC5FC		KTC5FCB	
	60 - 69	KTC6FC		KTC6FCB	
	70 - 79	KTC7FC		KTC7FCB	

Freistehende Stele	Größe	Artikel-Nr.		Artikel-Nr.	
	40 - 49	KTC4FST	Einzelbildschirm	KTC4FSTB	Rücken-an-Rücken
	50 - 59	KTC5FST		KTC5FSTB	
	60 - 69	KTC6FST		KTC6FSTB	
	70 - 79	KTC7FST		KTC7FSTB	

Verschraubte Stele	Größe	Artikel-Nr.		Artikel-Nr.	
	40 - 49	KTC4BDT	Einzelbildschirm	KTC4BDTB	Rücken-an-Rücken
	50 - 59	KTC5BDT		KTC5BDTB	
	60 - 69	KTC6BDT		KTC6BDTB	
	70 - 79	KTC7BDT		KTC7BDTB	



WANDMONTAGE

Eine 5mm dicke, durchsichtige, splitterfreie Scheibe mit Metallrahmen bietet eine widerstandsfähige Frontabdeckung für Bildschirme.

Landscape- und Portrait-Versionen zur Wandmontage sind verfügbar.

Entspiegelte Scheiben sind verfügbar.

Wir können kundenspezifische Versionen in Markenfarben mit Logo liefern – Bitte rufen Sie uns an.

Landscape Wandmontage (inkl. Bildschirmhalterung)

Artikel-Nr.

PCL5 Wandmontage - 15" bis 32"

PCL7 Wandmontage - 33" bis 57"

PCL8 Wandmontage - 58" bis 70"

Entspiegelte Scheibe gegen Aufpreis



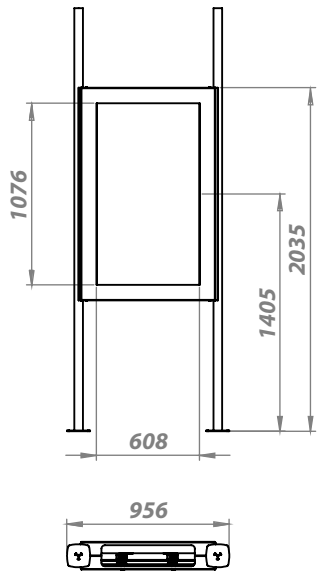

BODEN-DECKEN

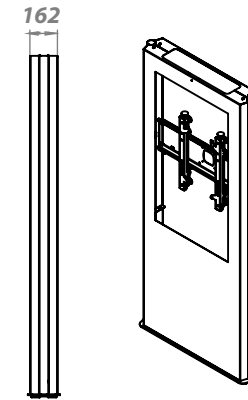
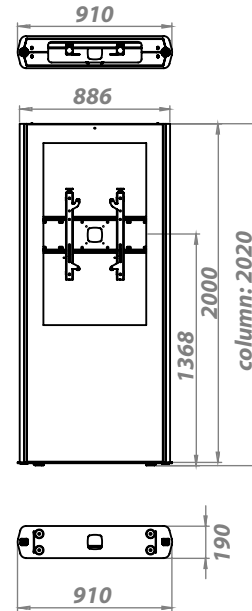
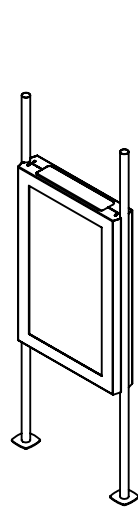
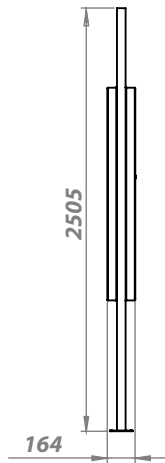

BODEN-VERSCHRAUBT

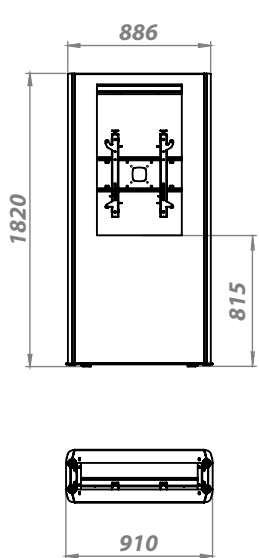

BODEN-VERSCHRAUBT MIT REGALBÖDEN UND SCHEIBE

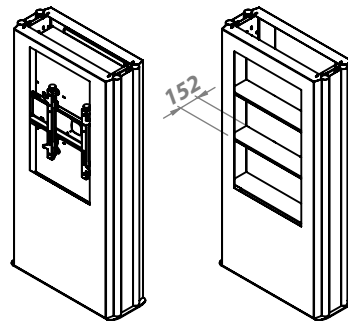
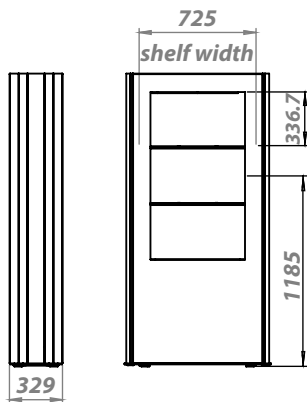

Die abgebildeten Beispiele können auf Wunsch angepasst werden in Markenfarben mit Logo.





Als Vodafone seine Filialen in Großbritannien modernisieren wollte, kontaktierten sie Fujitsu Services um die AV-Installationen zu spezifizieren. Das Konzept bestand darin im Schaufenster, ein oder zwei 46" Bildschirme im Portrait-Format an Säulen zu montieren. Das Profil sollte so schlank wie möglich bleiben. Fujitsu lud UNICOL ein, sich mit Vodafone zu treffen, um zu besprechen, wie dies erreicht werden könnte. Daraus entstand die Idee von der Boden-Decken Lösung mit zwei Edelstahlrohren und einer Abdeckung welche farblich zum Bildschirmgehäuse passen sollte. Als Bildschirme waren bereits NEC MultiSync P461 oder X461HB (High Bright) -Displays ausgewählt. Da diese nur in Schwarz erhältlich waren, wurde angenommen, dass das Display in einem weißen Gehäuse untergebracht werden müsse.

Während erkannt wurde, dass ein sonnenlichttaugliches High-Bright Display die einzige Option in einem Fenster ist, würde das Risiko einer Überhitzung drastisch erhöht, wenn es in ein Gehäuse eingesetzt wird. Zusätzliche Lüfter / Klimaanlage zur Verringerung dieses Risikos würden die Kosten erhöhen als auch die Profiltiefe und die physische Größe der Installation erhöhen. In Anbetracht der Tatsachen, war die einzige Möglichkeit, die Bildschirme weiß zu sprühen, um damit die Überhitzungsprobleme zu lösen und die Spezifikationen zu erfüllen. Der einzige Nachteil war, dass die Displays demontiert werden mussten, um sie zu besprühen, wodurch die Garantie erlöschen würde. Im Gespräch mit NEC wurde vereinbart, dass die Panels von der Reparaturwerkstatt von NEC verschickt und die erforderlichen Platten entfernt werden und zu UNICOLs Lackiererei versendet werden. Danach würden die weißen Displays wieder zusammgebaut und an die verschiedenen Standorte zur Installation geliefert werden.

Nachdem diese Hindernisse genommen worden waren, musste sichergestellt werden, dass die Halterung so schlank wie möglich war und dass die Rückseite des Bildschirms abgedeckt war, damit die Kunden im Laden das Vodafone-Branding sehen konnten. Das Design wurde freigegeben und verfügte an der Rückplatte über eine Magnetbefestigung für Werbeplakate. So wurde sicherstellt, dass die Installation immer auf dem neuesten Stand und im Einklang mit dem Ladenstil gehalten werden konnte.

Aufgrund der Erfahrungen beim Roll out von Tesco TV, bestand UNICOL darauf, dass Standortbesichtigungen weit vor der Installation durchgeführt wurden. Da die über das Land verteilten Filialen meist unterschiedlich angelegt sind, war es wichtig, die richtigen Installationen für jedes Geschäft auszuwählen. Auch die richtigen Standardlängen von Edelstahlsäulen mussten bestellt, geschnitten, gebohrt und gelocht werden. UNICOL konnte dabei Lagerhaltung und Versand über das eigene Warenlager abwickeln. Unter der Leitung eines engagierten Teams entwickelte sich dabei eine sehr effiziente Handhabung die sichergestellte, das die richtige Ware zur richtigen Zeit im richtigen Geschäft angeliefert wurde und der Filialleiter nur noch den Erhalt der Ware quittieren musste.

FÜR SONDERANFRAGEN RUFEN SIE UNS AN. TEL. +49 (0)9131 9405800



UNICOL[®]

T: +49(0)9131 9405 800

E: info@unicol.de

W: www.unicol.de

